



Construcción pesada

RENAULT TRUCKS K

renault-trucks.es



**RENAULT
TRUCKS**



SIEMPRE POR DELANTE CON RENAULT TRUCKS	03	UN DISEÑO AL SERVICIO DEL BIENESTAR DEL CONDUCTOR	20
5 MOTIVOS PARA APOSTAR POR RENAULT TRUCKS	04	CONFORT DE CONDUCCIÓN EXCEPCIONAL	22
		UNA SEGUNDA CASA A BORDO	24
SOLUCIONES DE TRANSPORTE 360° PARA UNA TOTAL TRANQUILIDAD	06	TECNOLOGÍAS AL SERVICIO DE LA SEGURIDAD	26
EXPERTOS A TU LADO Y A TU SERVICIO	08	SISTEMAS DE SEGURIDAD A TU SERVICIO	28
CONDUCCIÓN CON TODA TRANQUILIDAD	10	MÁS INFORMACIÓN...	30
COMO EN CASA EN CUALQUIER TERRENO	12	PERSONALIZA TU CAMIÓN	32
UNA CADENA CINEMÁTICA DISEÑADA PARA AHORRAR COMBUSTIBLE	14	ACCESORIOS PARA UN MAYOR CONFORT	34
UNA ROBUSTEZ PREPARADA PARA CUALQUIER DESAFÍO	16	RESUMEN DE LA GAMA	35
		CADENA CINEMÁTICA	35
UNA EXCEPCIONAL CAPACIDAD DE MANIOBRA	18	CABINAS	36
		CHASIS	37

Siempre por delante con Renault Trucks

Conducir un Renault Trucks significa confiar en un socio dispuesto a darte soluciones cuando y donde lo necesites.

Significa contar con un aliado en tu transición energética, para cumplir con el desafío de conseguir unas soluciones de movilidad más sostenibles.

Significa elegir las mejores soluciones técnicas y financieras que te puede ofrecer un grupo internacional.

Significa elegir unos vehículos funcionales, eficientes y confortables, pensados para un largo recorrido.

Significa apostar por unas tecnologías probadas y fáciles de usar y unos servicios adaptados a tus necesidades.

Significa forjar unas relaciones profesionales sólidas, fiables y de confianza.

Para poder ayudarte a tomar la decisión correcta.



5 motivos para apostar por Renault Trucks

Renault Trucks es el socio ideal para ayudarte a cumplir con tu misión. Desarrollamos constantemente nuevas soluciones para ofrecerte la mejor asistencia y atender tus necesidades.

Nuestra red de expertos, nuestros vehículos fiables, sólidos y confortables, y unos servicios adaptados y conectados son algunos de los muchos motivos para confiar en Renault Trucks.



1

UNA RED DE PROFESIONALES

a tu lado y a tu servicio



2

OFERTAS DE SERVICIO

a lo largo de todo el camino



3

UNA NUEVA CABINA
con sistemas
rediseñados pensando
en tu confort



4

**TECNOLOGÍA
Y MOTORES**
optimizados para
ahorrar combustible



5

**NUEVOS SISTEMAS
DE SEGURIDAD**
para darte más
tranquilidad en tu
día a día

Soluciones de transporte 360° para una total tranquilidad



Los vehículos Renault Trucks son vehículos conectados, lo que significa que puedes acceder a diferentes servicios para maximizar la disponibilidad de tu camión. Por eso Renault Trucks es sin duda el mejor aliado para optimizar el tiempo de funcionamiento de tu vehículo, sacar el máximo de su potencial y anticiparse a los imprevistos, permitiéndote así gestionar tu empresa con total tranquilidad y confianza.



«Renault Trucks es el socio ideal para cumplir con mi misión.»

Expertos a tu lado y a tu servicio

- Una extensa red de servicio experta en vehículos industriales
- Técnicos expertos y formados
- Horarios de apertura ampliados*
- 1.400 puntos de servicio en todo el mundo

* En función de los concesionarios autorizados Renault Trucks.



Soluciones fiables para mayor tranquilidad



2 años de garantía en piezas y mano de obra

Una garantía de 2 años para averías en piezas y recuperación del vehículo en todas las operaciones realizadas por un concesionario Renault Trucks autorizado.

Nuestras piezas originales

Confía en piezas originales de calidad: fiables, resistentes y aprobadas para garantizar el rendimiento del vehículo.

Nuestra oferta Reman

Una oferta de piezas remanufacturadas que se ajusta a los mismos requisitos técnicos que las piezas nuevas, para garantizar una compatibilidad perfecta con tu vehículo, a la vez que cuida el medioambiente.



24/7
RENAULT TRUCKS

Diagnóstico y reparación 24/7

Una red de expertos te atenderá en tu idioma, el coordinador estará siempre a tu lado y será tu único punto de contacto durante todo el proceso. La reparación de la avería es realizada por un equipo de técnicos especialistas en la asistencia en carretera y disponen de vehículos totalmente equipados con herramientas de diagnóstico únicas.

Conducción con toda tranquilidad



Saca el máximo partido a tu flota con nuestra solución Optifleet



REDUCCIÓN DEL CONSUMO DE ENERGÍA

Optifleet Check

- Controla el rendimiento de tu vehículo (consumo de combustible, topografía, velocidad)
- Mejora el estilo de conducción de tus conductores gracias al informe personalizado Ecoscore



CONDUCCIÓN CON TODA TRANQUILIDAD

Optifleet Map

- Planifique mejor tus rutas



AHORRO DE TIEMPO

Optifleet Drive

- Descarga a distancia los datos del tacógrafo, para no tener que inmovilizar tu vehículo



CONOCE EL ESTADO DE TUS VEHÍCULOS

Optifleet Health

- Controla en tiempo real las alertas del panel de instrumentos de tu vehículo
- Reduce los tiempos de parada a causa de averías



REDUCE LOS ACCIDENTES Y EL DESGASTE DE TUS VEHÍCULOS

Optifleet Safety

- Supervisa situaciones relacionadas con la seguridad del vehículo
- Mejora la seguridad de tus conductores y de los usuarios de la carretera
- Identifica comportamientos de riesgo

Maximiza la disponibilidad y controla tus costes de mantenimiento con Start & Drive Predict

COBERTURA DE COSTES DE MANTENIMIENTO Y REPARACIÓN

Evita los costes imprevistos: con un contrato Start & Drive Predict tendrás tus costes controlados.

PLAN DE MANTENIMIENTO CONECTADO Y PERSONALIZADO

Para nosotros, la disponibilidad es fundamental. Nuestra planificación de mantenimiento y las operaciones de mantenimiento agrupadas se adaptan al uso real de tu vehículo para minimizar los tiempos de inactividad. Siguiendo las recomendaciones de Renault Trucks podrás mantener los niveles de rendimiento originales de tu vehículo.

MANTENIMIENTO PREDICTIVO



Con Start & Drive Predict podrás controlar los datos en tiempo real con el objetivo de:

- Optimizar el mantenimiento
- Anticiparse a las averías

SERVICIOS REMOTOS

Puedes conectar con tus vehículos aunque no estén en movimiento y actualizar su software sin necesidad de inmovilizarlos.

¿Quieres saber más sobre Predict?

¡Echa un vistazo a la experiencia de Félix!



Como en casa en cualquier terreno

Ideal para canteras y superficies con barro o irregulares, el Renault Trucks K es la mejor garantía para poder llegar siempre a buen puerto, incluso en los terrenos más exigentes. La gran diversidad de la gama, sumada a la optimización de la cadena cinemática, multiplica la productividad de tu negocio.



«Con Renault Trucks puedo tener un vehículo a medida que se ajusta perfectamente a las necesidades particulares de mi trabajo.»



Una cadena cinemática diseñada para ahorrar combustible

Nunca dejamos de buscar nuevas vías para mejorar la eficiencia y optimizar al máximo el consumo de combustible en tus vehículos.

Reducción de las emisiones de CO₂ y el consumo de combustible en hasta un 5%



Una fiabilidad y un ahorro superiores:

1 Motores DE11 y DE13 e intervalos de cambio de aceite adaptados

Nuestros motores incorporan:

UNA COMBUSTIÓN DEL MOTOR MEJORADA GRACIAS A:

- Pistones Wave
- Nuevos inyectores
- Filtros de última generación

REDUCCIÓN DE LAS PÉRDIDAS PARÁSITAS

- Mejora de la fricción del motor
- Turbocompresor con cojinete de bolas
- Bomba de dirección variable controlada electrónicamente
- Nuevo compresor de aire de frenado más eficiente
- Lubricantes más eficientes



La última versión de la caja de cambios Optidriver:

- Para unos cambios de marchas un 30% más rápidos y suaves
- Software Optivision específico

OPTIDRIVER XTREM

Ideal para minería, canteras, transporte y aplicaciones de movimiento de tierras exigentes, con componentes reforzados y un programa de gestión de los cambios adaptado a la carga del vehículo.

OPTIDRIVER XTREM + XTENDED

Una o dos velocidades superlentas disponibles para mejorar el rendimiento y facilitar el arranque del vehículo al transportar cargas pesadas.

Nuestros motores, combinados con las nuevas tecnologías y servicios, responden a nuestro compromiso de eliminar el carbono de los vehículos diésel a través de la reducción de las emisiones de CO₂



Una robustez preparada para cualquier desafío

El Renault Trucks K incorpora componentes y soluciones de eficacia probada. Además, la gama también dispone de una extraordinaria robustez que también se ve reflejada en el diseño exterior del vehículo.



Prefiltro de aire ciclónico

Para uso en entornos polvorientos.

Suspensión mecánica de 8 a 10 t

Con articulaciones lubricadas para usos en condiciones extremas.

Largueros rectos de 8 mm**Cableados eléctricos y neumáticos separados**

Para facilitar el mantenimiento.

Depósitos de diésel de acero y aluminio

Diseñados para usos off-road.

Protectores de los faros

Con ópticas de policarbonato (de serie) separadas de la protección para mejorar la resistencia a los impactos.

Optidriver XTREM

Caja de cambios reforzada para aplicaciones exigentes.

Pantallas de protección

En dispositivos expuestos a impactos: EACU, dispositivos neumáticos.

Protección de los faros 100% de acero

De serie en tres partes para reducir los gastos de mantenimiento.

Suspensiones semielíptica o parabólica

Parabólica de 26 t y 3 hojas, semielíptica de 32 t y 11 hojas y parabólica Xtrem de 38 t y 4 hojas.

Oferta ampliada de refuerzos de travesaños

Para mejorar la resistencia mecánica del bastidor.



Una excepcional capacidad de maniobra



La combinación del chasis, la cadena cinemática y el diseño de la cabina, te permitirán trabajar y desplazarte sin problemas, en las condiciones más extremas gracias a una gran tracción y una eficiencia máxima. Además, su dirección precisa y el radio de giro reducido contribuyen también a una excelente maniobrabilidad.

Radio de giro reducido
para facilitar las maniobras.

El mejor ángulo de ataque del mercado: 32° *

515 mm de altura al suelo debajo del depósito

380 mm de altura al suelo debajo del eje

Eje tándem de doble reducción
para mejorar la tracción en terrenos difíciles.

Modelos 4x4, 6x6, 8x6 y 8x8
para mejorar la tracción del vehículo.

Pantalla de protección
debajo del radiador y los elementos de gestión del aire, y también bajo el cárter de acero del motor.

Bloqueo del diferencial entre ruedas y entre puentes
de serie en todos los modelos.





Un diseño al servicio del bienestar del conductor

En el interior de la gama Renault Trucks K se han estudiado todos los detalles para combinar confort y ergonomía. Todo lo necesario para sentirse como en casa, tanto durante la conducción como en los descansos.

«La columna del volante ofrece más confort y la posición de conducción es mucho mejor.»

Confort de conducción excepcional

1 Arranque del vehículo sin llave con el botón de arranque

2 Cambios de marchas suaves gracias a la caja de cambios Optidriver

3 Control de intermitentes inteligente **NUEVO**

4 Volante **NUEVO**
→ Funcionalidad en tus manos



5 Cargador por inducción* **NUEVO**

6 2 tomas USB-C

7 Cajón de almacenaje

8 Portavasos

* Opcional

9 Un tablero de instrumentos modernizado **NUEVO**

→ Nueva pantalla de información digital dinámica



10 Una pantalla multifunción **NUEVO**

→ Pantalla táctil HD de 9 pulgadas

→ Asistencias a la conducción (cámaras, navegación)

→ Diferentes aplicaciones para configurar la pantalla del vehículo

- Gestión de llamadas
- Control de la música

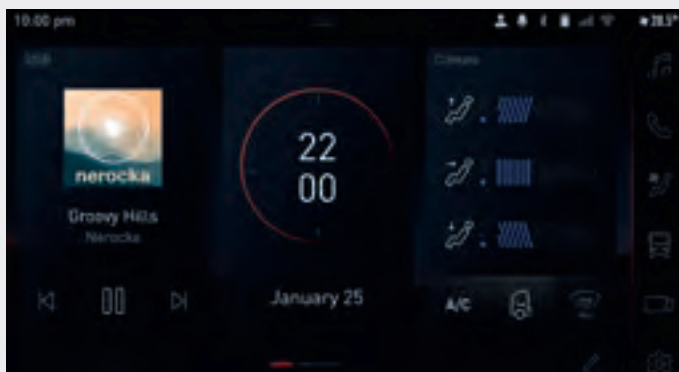

La mejor columna de dirección del mercado

11 Columna multidireccional

- 3 puntos de ajuste para adaptar la posición de conducción a tu constitución física
- Intuitivo control con el pie en la columna de dirección para encontrar tu posición de conducción ideal
- Fácil acceso a la cabina cuando el volante está en la posición superior
- Más espacio para las piernas
- Absorción de vibraciones del motor para un mayor confort



Una segunda casa a bordo

La cabina Night & Day ofrece un espacio cómodo y amplio, con literas y opciones de almacenamiento.



**Litera inferior «Extensia*»
de gran tamaño**

- Longitud 2.009 mm
- Anchura 680 mm / posible extensión de 120 mm (espacio de descanso extra sin renunciar al espacio a bordo)
- Grosor del colchón: 120 mm; densidad: 40 kg/m³
- Disponible con colchón con memoria de forma* y una densidad de 80 kg/m³

* Opcional

Litera inferior «Sérénité» de gran confort*

- Longitud 2.018 mm
- Anchura 671 mm detrás de los asientos, 791 mm en el centro
- El doble de muelles y colchón más grueso, capaz de adaptarse a todo tipo de constituciones
- Posibilidad de separar el colchón de la base para poner las sábanas
- Nueva tela texturizada de fácil limpieza
- Colchón de espuma con memoria de forma* (2.000 mm x 700 mm x 30 mm), relleno de 300 g/m³, tela a juego con tapizado de la litera



Tecnologías al servicio de la seguridad

El Renault Trucks K incorpora las últimas tecnologías en asistencia a la conducción y los sistemas de frenado más eficaces. Esto garantiza la seguridad del conductor, del vehículo y de su entorno, como peatones, ciclistas y usuarios vulnerables de la carretera.





«Todos los controles y las luces están a la vista y al alcance de la mano.»

Sistemas de seguridad a tu servicio



Radars y cámaras en todo el perímetro del camión

NUEVO

Avisan y alertan para ayudarte en tus maniobras. Y para evitar cualquier riesgo de accidente. Opción de añadir 5 cámaras digitales para controlar la carga o la quinta rueda para la aproximación a muelles*. Posibilidad de incluir una cámara analógica en el remolque para controlar las maniobras*.

*Con solicitud de adaptación



Sistema de detección de cansancio del conductor y de aviso de salida de carril (LDWS/DDAW*)

Alerta visual y acústica si se detecta una salida de carril o si el vehículo sigue una trayectoria inesperada.

*Lane Departure Warning System / Driver Drowsiness & Alertness Warning



Asistencia al arranque en pendientes

Control automático del frenado al inicio de un ascenso, para facilitar el arranque del vehículo e impedir su retroceso.



Sistema de control de presión de los neumáticos (TPMS*)

NUEVO

Situados en las llantas del camión y su remolque, los sensores avisan y alertan de cualquier posible problema relacionado con la presión de los neumáticos o la temperatura, para reforzar su tranquilidad.

*Tire Pressure Monitoring System



→ **Escalones de acceso a la cabina/
pasamanos de color amarillo**
Más seguridad al entrar y salir del vehículo.



→ **Rejillas de faros estándar y
embellecedores de plástico***
* Opcional



→ **Modo de seguridad**
Vehículo inmovilizado en caso de apertura de la puerta del conductor.



→ **Sensores de seguridad**
Unos sensores ultrasónicos de presencia detectan a usuarios vulnerables en el lado opuesto al conductor. La alerta generada es visual (LED) y sonora.



→ **Puerta visión**
La puerta del acompañante tiene un cristal adicional a la altura de ciclistas y peatones.

OTROS ELEMENTOS DE SEGURIDAD:

- **Prevención de punto muerto:**
Evita que el conductor cambie a punto muerto al circular en cuesta abajo.
- **ESC**
Control electrónico de estabilidad.
- **ASR**
Sistema antiderrape.

Más información...





Personaliza tu camión

Salpicadero

COMPACTO



Cuero
(disponible con pespuntos rojos
y espuma)



Tela



Piel y tela



Disco metálico +
cubretuercas cromados



Llantas de aluminio
bruñido mate Alcoa



Llantas de aluminio
Alcoa Dura-Bright

Adaptaciones de pinturas de exterior

Personaliza tu vehículo con nuestra amplia selección de opciones de pintura. Nuestros técnicos se ocupan de realizar esta operación con la máxima calidad en nuestra planta. Renault Trucks pone a tu alcance todos sus conocimientos para ofrecerte un camión totalmente personalizado en el mínimo tiempo posible.

Nº	DESCRIPCIÓN
F1	Brazo de retrovisor
F2	Soporte de conexión de retrovisor
F5	Pi
F8	Carcasa de retrovisor
F10	Carcasas de retrovisores
F11	Manecillas
F22	Parte delantera (sin logotipo) + calandra superior
F23	Esquina (sin rejillas y sin bases de conexión)
F24	Marcos de los faros



Nº	DESCRIPCIÓN
F9	Visera parasol
F15	Embellecedor de tira de listón
F16	Embellecedor de admisión de aire
F17	Carcasa de retrovisor
F19	Cerradura de puerta
F20	Guardabarros superiores y traseros
F21	Placa de cubierta de escape
F26	Escalones (derecha e izquierda)



Accesorios para un mayor confort



Fuente de agua



Botellero



Botellero*



Luz de trabajo blanca



Sistema antirrobo de combustible



Barra de techo de doble LED



Climatizador independiente



Nuevas cubiertas de asiento Force

* De serie en vehículos con litera

Resumen de la gama

Cabinas	Tipo	Configuraciones	MMTA/ MMTAC (toneladas)	Motores	Potencia (CV)	Caja de cambios	Chasis
Day Cab Night & Day Cab Sleeper Cab Crew Cab Cabinas Crew cab (XL y XXL)	Rígido	4x2 4x4	18-19 / 70	DE11	380 430 460	Optidriver 12 velocidades	Medium Heavy Xtrem
		6x4 6x6	26 / 100 35 / 100				
		8x4 8x6	32 / 80 42 / 80				
		8x8*	50 / 70				
	Tractora	4x2 4x4	19-21 / 70 19-21 / 65	DE13	440 480 520	Optidriver Xtended 13 o 14 velocidades**	
		6x4 6x6	26 / 120 35 / 100				

* Solo rígido 8x8 con motor DE13.

** Optidriver Xtended de 14 marchas disponible con 4x4, 6x6 y 8x8.

Cadena cinemática

MOTOR DE11 EURO VI

285 kW (380 CV) – 1800 Nm
323 kW (430 CV) – 2050 Nm
344 kW (460 CV) – 2200 Nm

Cilindrada	10,8 l
Cilindros	6 en línea
Distribución	Detrás
Diámetro	123 mm
Carrera	152 mm
Relación de compresión	18:1
Peso (con aceite)	965 kg

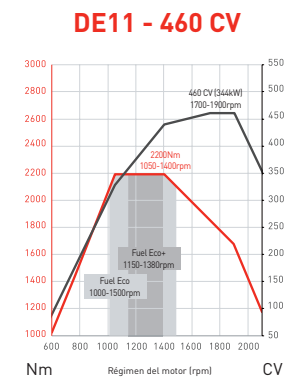
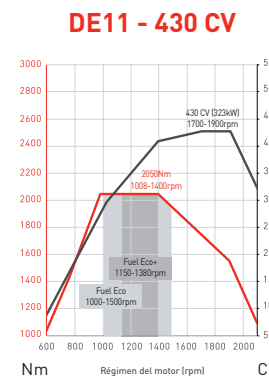
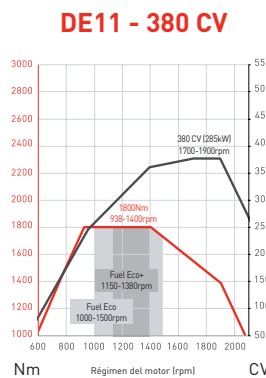

MOTOR DE13 EURO VI

330 kW (440 CV) – 2200 Nm
360 kW (480 CV) – 2400 Nm
390 kW (520 CV) – 2550 Nm

Cilindrada	12,8 l
Cilindros	6 en línea
Distribución	Trasera
Diámetro	131 mm
Carrera	158 mm
Relación de compresión	18:1
Peso (con aceite)	1.067 kg

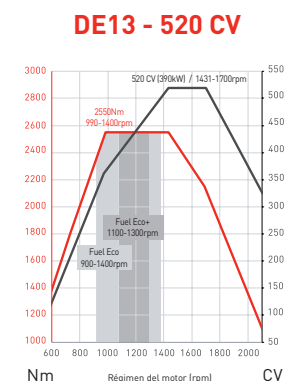
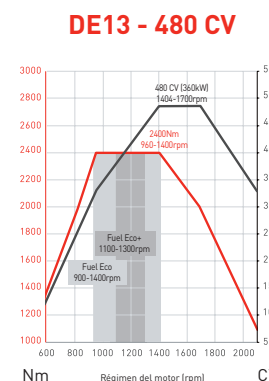
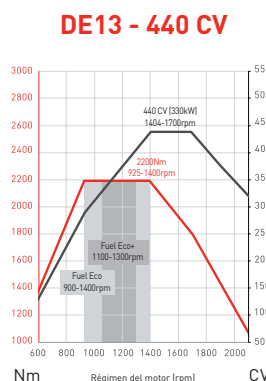

Cabinas

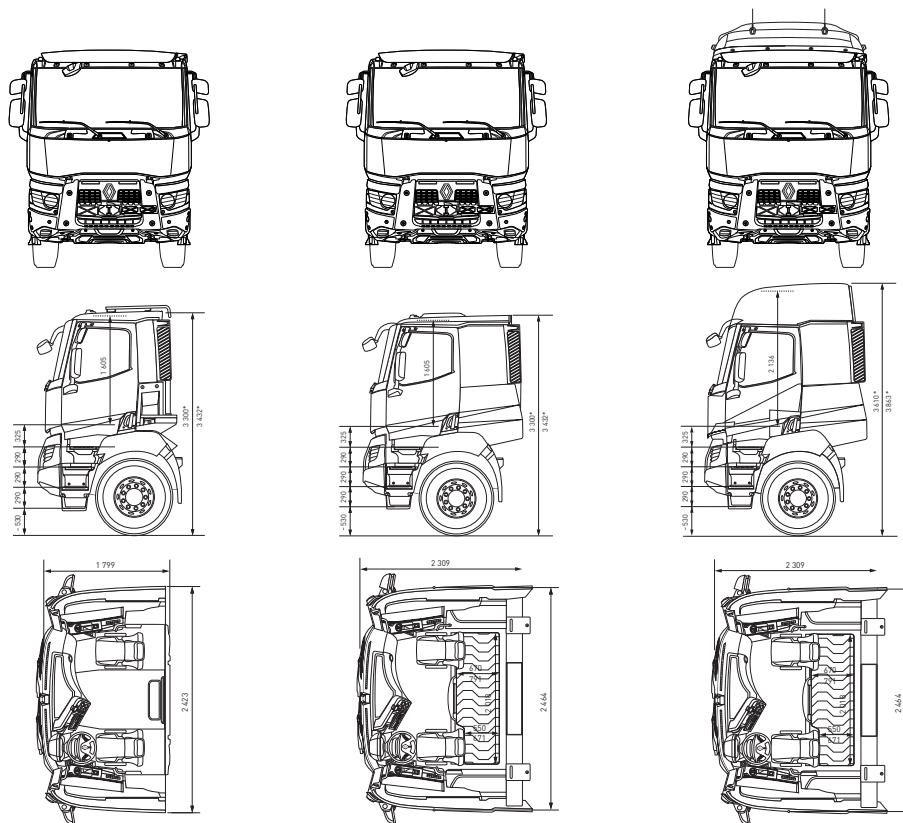

* Con carga/vacío

		DAY CAB	NIGHT & DAY CAB	SLEEPER CAB
Tipo		Short cab Techo estándar	Day cab Standard cab	Day cab High cab
Interior cab		1 605 mm	1 605 mm	2 136 mm
Altura del túnel		1 405 mm	1 405 mm	1 936 mm
Suelo		Túnel motor de 200 mm		
Peldaños	4x2 - 6x4 - 8x4	3		
	4x4 - 6x6 - 8x6 - 8x8	4		

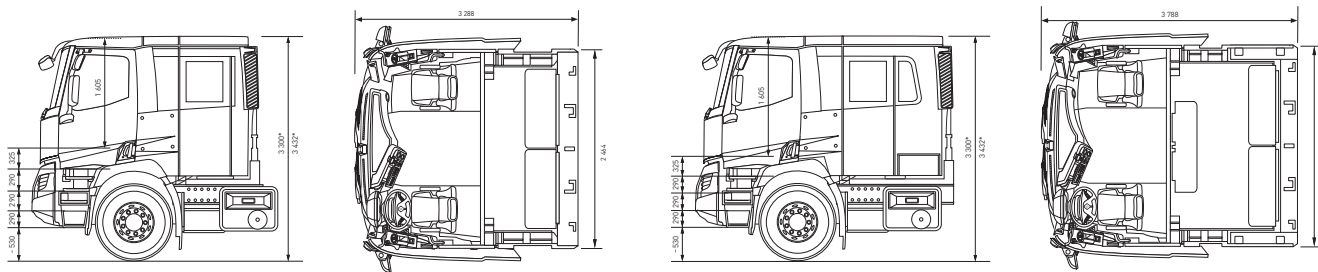

	XL CAB	XXL CAB
	Cabina 4 puertas - 6 asientos	Cabina 4 puertas - 8 asientos
	1 605 mm	1 605 mm
	1 405 mm	1 405 mm
	Túnel motor de 200 mm	
	3	
	4	

* Para todas las tractoras 4x2 y 4x4

Chasis

DISEÑO

4x2	4x4	6x4	6x6	8x4	8x6	8x8
Tractora Rígido	Tractora Rígido	Tractora Rígido	Tractora Rígido	Rígido	Rígido	Rígido
Off-road	Off-road	Off-road	Off-road	Off-road	Off-road	Off-road

DISTANCIAS ENTRE EJES

		3 000	3 200	3 400	3 600	3 700	3 800	3 900	4 000	4 300	4 350	4 600	4 700	4 900	5 100	5 200	5 300	5 600	6 000
Rígido	4x2					■			■	■		■							
	4x4				■	■			■	■		■		■					
	6x4		■	■				■		■		■		■				■	
	6x6					■		■		■		■							
	8x4									■	■	■							■
	8x6											■			■				■
	8x8													■	■	■		■	■
	Tractora	4x2					■	■											
4x4					■														
6x4	■	■	■	■				■											
6x6				■	■			■											

BASTIDOR

- 1.080 mm delante.
- 850 mm detrás.
- Acero de alta calidad:
- El chasis se monta con remaches y bulones para garantizar la máxima resistencia del conjunto.
- Diferentes refuerzos disponibles para mejorar la resistencia mecánica del bastidor.

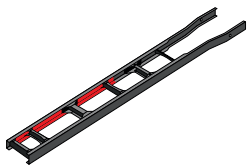

Chasis Medium

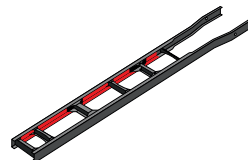

Chasis Heavy

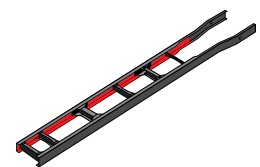

Chasis Xtrem

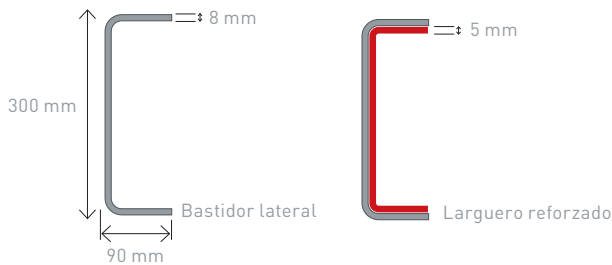

SUSPENSIONES

- Suspensiones delanteras parabólicas con una capacidad de 7,5 (tractora), 8, 9, 10, 14,2, 15, 16, 18 y 20 t.
- Suspensión trasera parabólica con una capacidad de 13 o 15 t para eje motriz tipo puente
- Suspensión trasera con una capacidad de 26 t (parabólica) y 32 t (semielíptica) para eje tándem.
- Xtrem: suspensión parabólica trasera reforzada de 38 t.



Guía del conductor de Renault Trucks

Accesible a través de este enlace
 Disponible para las gamas T/C/K producidas a partir de julio de 2021





05/2023

Recomendamos utilizar Renault Trucks Oils.
Las dimensiones y las características son meramente orientativas.
El fabricante se reserva el derecho de modificarlas sin previo aviso.
Fotografías no contractuales. Renault Trucks SAS, con un capital de
50.000.000 € - 954 506 077 RCS Lyon
Imágenes sin valor contractual



**RENAULT
TRUCKS**