



RENAULT TRUCKS E-Tech D/ D Wide / D Wide LEC

renault-trucks.es

 RENAULT TRUCKS
E-TECH



RENAULT
TRUCKS

Pásate a la movilidad eléctrica con Renault Trucks



Renault Trucks, el socio experto en tu camino a la descarbonización

Los profesionales del transporte necesitan un apoyo sólido y fiable para pasar a la movilidad eléctrica.

Renault Trucks te acompaña a lo largo de todo tu plan de descarbonización, ofreciendo un apoyo basado en la experiencia.



Llevamos más de 10 años produciendo y comercializando vehículos eléctricos, y nuestra gama Renault Trucks E-Tech ha recorrido más de 14 millones de kilómetros. El Renault Trucks E-Tech D y Renault Trucks E-Tech D Wide se fabrican en serie desde 2020 en nuestra planta de producción de Blainville (Francia).

Nuestros expertos son especialistas en la relación con el cliente y reciben formación continua para que la transición energética de tu empresa sea un éxito.

Gracias a sus conocimientos de vehículos industriales ligeros y pesados, son los más indicados para ayudarte en tu transición a la movilidad eléctrica.

Juntos, avanzamos con sencillez, pragmatismo, calidez y compromiso.

#ÚneteAlGoodMove



Más de

14 000 000
kilómetros

recorridos por nuestra gama
Renault Trucks E-Tech actual*

*Hasta finales de febrero de 2024



Nuestros hitos de apoyo para tu transición eléctrica

Nos aseguramos de que alcances tus objetivos de reducción de emisiones de CO₂, continúes con tu actividad diaria y optimices tu TCO*.

*Coste total de propiedad

Desde la preventa hasta la operación, nuestros expertos te ayudarán en tu camino a la descarbonización en cuatro pasos





Nuestros especialistas en transición energética te acompañarán en tu camino hacia a la movilidad eléctrica



Renault Trucks está a tu lado en cada paso

PASO
1

Entendemos tus necesidades

Escuchamos activamente tus necesidades para descarbonizar el transporte de mercancías por carretera y te explicamos detalladamente las distintas opciones disponibles.

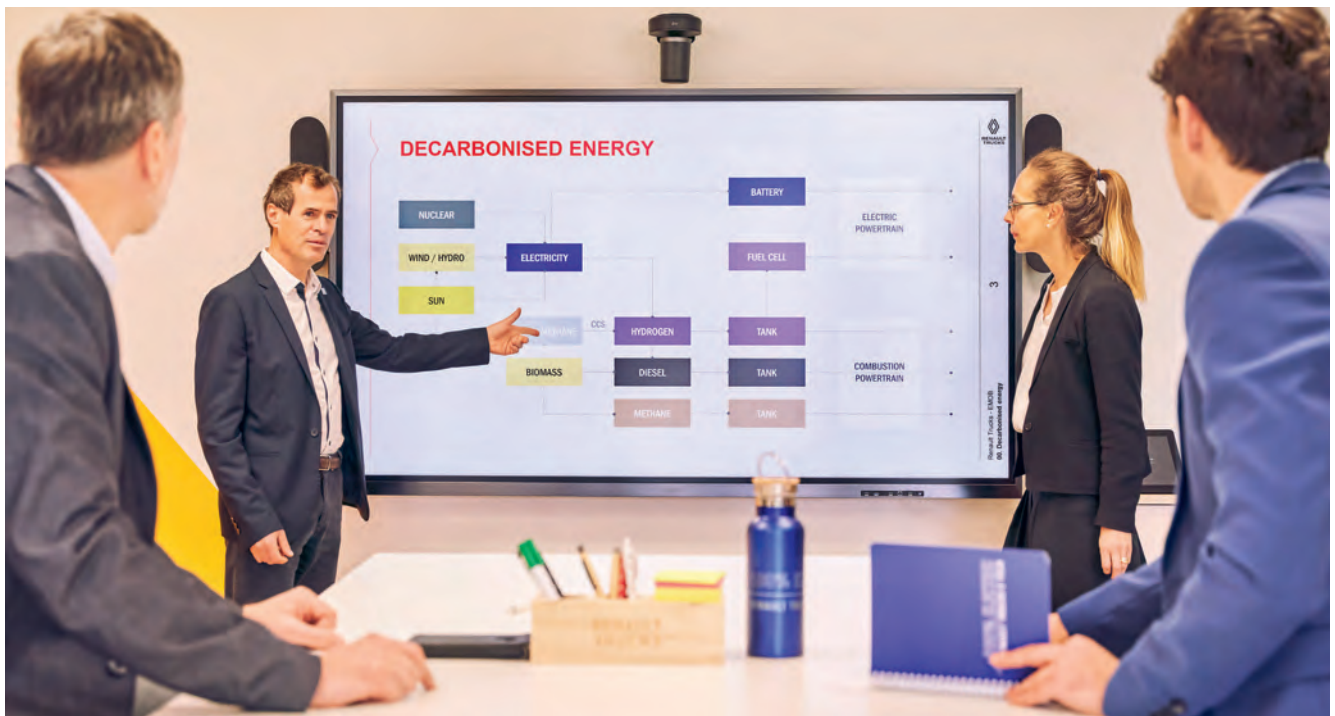

Tus objetivos son los nuestros

¿Te has comprometido a reducir tus emisiones de CO₂? ¿Estás obligado a cumplir con una próxima Zona de bajas/cero emisiones? ¿Tus clientes exigen un modo de transporte más respetuoso con el medio ambiente?

- Nos comprometemos a comprender tus objetivos y limitaciones, y lo asumiremos como un objetivo prioritario.

Explicamos todas las opciones para descarbonizar

Existen varias fuentes de energía y tecnologías potenciales (como los biocombustibles, el hidrógeno y la electricidad), por lo que tal vez estás tratando de establecer cuáles se ajustan mejor a tus necesidades específicas...

- Te proporcionaremos nuestra evaluación exhaustiva de cada opción, destacando sus respectivas repercusiones en emisiones de CO₂, la eficiencia energética, el coste total de propiedad (TCO) y las consideraciones operativas.

PASO 2

Analizamos tu flota y trayectos para calcular tu autonomía

Con nuestro simulador de autonomía aseguramos que tus necesidades de autonomía estén cubiertas, realizamos una auditoría eléctrica de tu centro. Simulamos el consumo energético para ajustarlo a la electrificación de tu flota.

Simulamos tus operaciones reales para confirmar tu transición

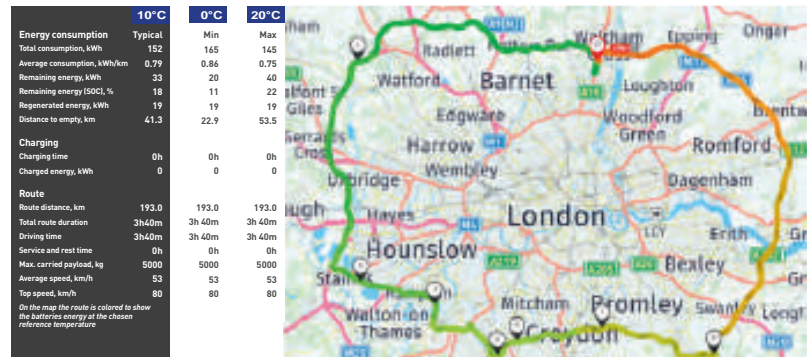

- Con nuestro simulador de autonomía, nuestros expertos evaluarán el consumo energético de tu vehículo, teniendo en cuenta su uso real, la ruta GPS y cualquier otro factor relevante para el consumo (como las condiciones meteorológicas, la topografía y la velocidad).
- Los resultados, presentados de una manera sencilla para el usuario y visualmente atractiva, te proporcionarán una comprensión clara del funcionamiento de tu vehículo a lo largo del año y pondrán de relieve la necesidad de cualquier solución de carga intermedia.

Analizamos el consumo de tus instalaciones y simulamos más necesidades

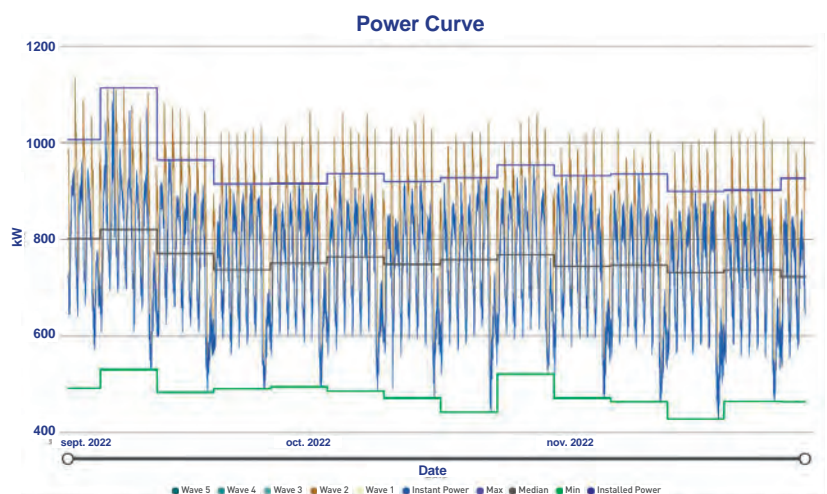

- Con nuestro simulador de potencia consumida, nuestros expertos analizarán el consumo de tu centro en relación al operador de la red eléctrica, y añadirán el impacto de la electrificación de la flota.
- Nuestro análisis ofrecerá información de la capacidad disponible para una infraestructura de carga, además de un calendario y una simulación de costes para modernizar la red.
- Asimismo, determinaremos la ubicación óptima de la infraestructura de recarga, proporcionaremos estimaciones de costes y estableceremos los requisitos energéticos para maximizar su eficiencia operativa.

PASO
3

Diseñamos tu solución eléctrica para actividades urbanas y periurbanas

Creamos una oferta completa: camión, recarga, servicios y financiación (incluido el asesoramiento sobre incentivos públicos).



El Renault Trucks E-Tech D, D Wide y D Wide LEC

- Se adaptan perfectamente a tus actividades urbanas y periurbanas, como la recogida de residuos, el transporte general de mercancías refrigeradas y la construcción ligera.
- Reducción del ruido del 85% en el interior de la cabina para mejorar el confort y la tranquilidad al volante.
- Se trata de una solución cualificada para:
 - La iniciativa Objetivos basados en la Ciencia (SBTI)
 - Zonas de cero/bajas emisiones
 - Industriales reguladas por CO₂

Una autonomía de hasta 560 km*

Para conocer las nuevas funcionalidades de seguridad del GSR, solicita el folleto específico a tu distribuidor más cercano.

*La autonomía real puede depender de varios factores, como la velocidad de conducción, el uso del control de cruce, las especificaciones del vehículo, la topografía del terreno, la experiencia del conductor, el mantenimiento del vehículo y las condiciones meteorológicas.

Nuestro camión es apto para todo tipo de cargas de hasta 150 kW y cuenta con un conector estándar compatible con cargadores de CA y CC

4x 94 kWh			
Cargador	Amperaje	50% carga	80% carga
43 kW AC**	63 A	3h45	6h10
100 kW DC	125 A	1h40	2h40
150 kW DC	225 A	1h10	1h50

** Cargador de a bordo

Tiempo de carga rápida

- Carga completa en menos de 2h (150 kW CC).



Nuestras soluciones de recarga se adaptan a tus necesidades

Renault Trucks realiza una auditoría de tus instalaciones de recarga in situ para ofrecerte soluciones de recarga completas y nos comprometemos a apoyar el despliegue de la recarga pública para alcanzar la máxima productividad y tiempo de actividad.

Confía en nuestros expertos en energía para adaptar tu infraestructura eléctrica

- Consigue un análisis detallado de tus necesidades actuales de potencia y energía.
- Tras el análisis, se realiza una simulación in situ del impacto energético con tus vehículos.
- Nuestros profesionales en electricidad elaborarán tu nueva hoja de ruta energética y te guiarán sobre soluciones de mayor capacidad.
- Nos aseguramos de que tu nuevo sistema de carga se adapte a tus necesidades operativas..





Elige entre nuestras opciones de dispositivos de carga

- Para cargas noturnas, puedes utilizar nuestro cargador Renault Trucks de CA de 43 kW.
- Para recargas más intensivas, te pondremos en contacto con nuestros socios para que te proporcionen los mejores dispositivos y software de supervisión.*

*Lista de cargadores compatibles disponibles en el distribuidor.

Mantente relajado con nuestro mantenimiento de carga

- Nuestro equipo y nuestros socios garantizan las obras civiles y eléctricas adecuadas en tus instalaciones basándose en nuestro análisis.
- La puesta en marcha, la formación específica y el mantenimiento 24/7 están incluidos en tu mantenimiento de carga.

Cuenta con nuestro compromiso con la infraestructura de carga pública

- Renault Trucks, como parte del Grupo Volvo, está involucrado en la mayor inversión de la historia en infraestructura de carga en la industria europea de camiones pesados.
- En 2027 habrá 1.700 puntos de carga en toda Europa.

Servicios a medida para aumentar la disponibilidad y la tranquilidad

Incluido durante 8 años por cada compra de camión:

Asegura tus rutas y tu consumo de carga con Optifleet

Optifleet CHECK*

Analiza el rendimiento de tus camiones con informes que incluyen datos sobre uso de la batería, la toma de fuerza (TDF), carga, utilización de los frenos y consumo de energía.

Optifleet MAP*

Monitoriza tus camiones con:

- Datos en tiempo real: geolocalización del camión, indicación de velocidad, nivel de batería, tarjeta de identificación del conductor, kilometraje.
- Funciones avanzadas: gestión de puntos de interés (POI) y funciones de geolocalización, historial de rutas.

Optifleet MISSION* NEW

- Planifica la mejor ruta para tu camión eléctrico según el perfil del vehículo, la carga, el nivel inicial de la batería, las restricciones en carretera, y anticipa las paradas de carga.
- Comparte el itinerario con otros conductores.

*más información sobre funciones disponibles en tu distribuidor.



Facilita tu experiencia de conducción con Driver App ^{NEW}

- Benefíciate de la monitorización de carga con autonomía restante y alertas en caso de interrupción de la carga.



Garantiza tu tiempo de actividad y productividad con nuestro Serenity Pack ^{NEW}

Más que un contrato de mantenimiento y reparación, disfruta de capacidades predictivas, informes personalizados y asesoramiento sobre las emisiones de CO₂ y uso de tu flota Renault Trucks E-Tech.

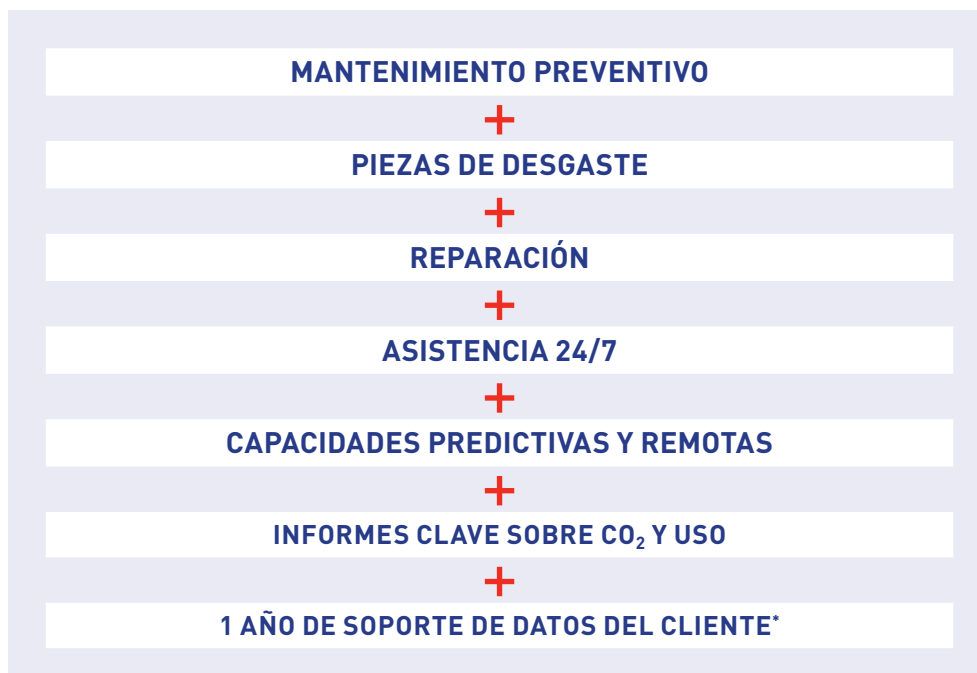

*El periodo de los servicios de apoyo puede ampliarse.

Servicios a medida para aumentar la disponibilidad y la tranquilidad

Asesoramiento para optimizar el TCO y la huella de carbono

Renault Trucks puede ayudarte a calcular el coste total de propiedad (TCO) de tu vehículo eléctrico y evaluar el ahorro de CO₂ asociado. Con nuestra herramienta a medida, la "Calculadora de TCO₂", nuestros expertos pueden ofrecerte la mejor versión posible de tu transición hacia la movilidad eléctrica:



Obtén una comparación comprensible

la visión más aproximada posible del TCO de un camión eléctrico en comparación con uno de diésel o de gas.



Ajusta los distintos factores que influyen en el TCO

duración, kilómetros, coste energético, simulación de las diferentes ayudas a la compra y desgravaciones fiscales.



Calcula y compara las emisiones CO₂

para las distintas fuentes de energía a lo largo de la vida útil del vehículo, basándose en diversos escenarios. Los resultados de la simulación te darán una idea rápida de gastos totales, costes energéticos y posibles reducciones de CO₂.

Financia tu transición eléctrica

Disfruta de un apoyo adaptado a tus necesidades en todos los aspectos de la financiación y los seguros para facilitar tu transición a los vehículos eléctricos.



Financiación y subvenciones

- Apoyo administrativo con incentivos gubernamentales*.
- Asesoramiento sobre financiación, seguros y planes adecuados para vehículos eléctricos.
- Posibilidad de incluir la financiación de la infraestructura de carga*.

Con unas cuotas mensuales fijas que incluyen el vehículo, la financiación, el seguro, el contrato de mantenimiento y la infraestructura de carga, Renault Trucks Financial Services te ofrece la posibilidad de pasar sin problemas al vehículo eléctrico.

*Disponibilidad según el país.



PASO
4

Apoyamos tu puesta en marcha y operaciones

Monitorizamos la eficiencia de tu camión, te proporcionamos una red completa y un compromiso con la cantidad mínima de energía disponible para maximizar el rendimiento de tu vehículo.

Disfruta de una asistencia personalizada durante el uso

Obtén un apoyo al rendimiento operativo

- Te ayudaremos en tus primeros pasos con el rendimiento de tus nuevos camiones eléctricos.

Entiende el uso de tus camiones eléctricos

- Nuestros informes te ayudarán a entender el uso de tu camión para sacarle el máximo.

Crea planes de acción

- Nuestros expertos te ayudarán a construir un plan de acción para sacar el mejor rendimiento a tu flota.



Cuenta con nuestra red y nuestro compromiso

Con casi 1.400 puntos de servicio en toda Europa, siempre tendrás un distribuidor cerca.

Una red Renault Trucks E-Tech certificada y totalmente equipada, formada, cerca de ti y siempre disponible

- Técnicos expertos en soluciones eléctricas.
- Horario ampliado, incluidos los sábados por la mañana*.
- Citas rápidas para reparaciones y mantenimiento.

*Según los distribuidores autorizados Renault Trucks.

This site has received the
RENAULT TRUCKS E-TECH Certification
The teams are trained and the site is equipped
to sell and maintain RENAULT TRUCKS E-Tech
Vehicles 100% electric

RENAULT TRUCKS
E-TECH

RENAULT
TRUCKS



Renault Trucks garantiza la disponibilidad de energía

Con el Serenity Pack, garantizamos el pleno rendimiento de tus baterías y nos comprometemos a una cantidad mínima de energía utilizable por carga completa. Renault Trucks asegura la disponibilidad energética de baterías durante un máximo de **10 años**.

	Mínimo compromiso de energía disponible con carga completa en kWh	Límite técnico de la energía total suministrada en MWh
280 kWh (3x94 kWh)	180	300
375 kWh (4x94 kWh)	240	400
470 kWh (5x94 kWh)	300	500
565 kWh (6x94 kWh)	360	600



Más información sobre nuestra oferta

Una amplia gama de motores eléctricos y baterías de tracción

Cabina	Tipo	Configuración	MMT A	MMTA C	Chasis	Motor	Potencia	Batería	Autonomía
Renault Trucks E-Tech D Cab 2.1m	Rígido	4x2	16.7 t	20.2 t	MEDIO Ruedas 19.5"	1 motor eléctrico Máximo par: 425 Nm	Máxima: 185 kW Continua: 130 kW	200 kWh a 565 kWh	Hasta 560 km
Renault Trucks E-Tech D Wide Cab 2.3m*	Rígido	4x2 6x2	20.5 t 28 t	24 t 31.5 t	ALTO Ruedas 22.5"	2 motores eléctricos Máximo par: 850 Nm	Máxima: 370 kW Continua: 260 kW	200 kWh a 375 kWh	Hasta 315 km

* Renault Trucks E-Tech D Wide Low entry cab basado en Renault Trucks E-Tech D Wide 2.3m cab. Cabina rebajada 200 mm y alargada 600 mm.

Tecnología probada



Experiencia técnica en baterías

Células de iones de litio con tecnología NMC o NCA (pack de 94 kWh) suministradas por Samsung. Baterías ensambladas en la fábrica del Grupo Volvo de Gante (Bélgica).



Cadena de suministro responsable

Auditorías de la cadena de suministros para minimizar el impacto medioambiental y social de nuestros proveedores, así como el de los suyos (por ejemplo: cobalto). Las baterías se montan en Europa y los vehículos se ensamblan en Francia.



Reciclaje responsable

El reciclaje es responsabilidad de Renault Trucks desde que las baterías se devuelven a los distribuidores autorizados Renault Trucks. Las baterías pueden tener una segunda vida en equipos estacionarios de almacenamiento de energía o en el suministro de energía en edificios (hospitales, estadios, viviendas, etc.).



Características principales

	Renault Trucks E-Tech D	Renault Trucks E-Tech D WIDE	Renault Trucks E-Tech D WIDE
Gama Renault Trucks E-Tech			
Masa máxima autorizada	16 toneladas	18 toneladas	26 toneladas
Optifleet CHECK 8 años	☐	☐	☐
Optifleet MAP+ 8 años	☐	☐	☐
Optifleet MISSION	☐	☐	☐
Driver App	☐	☐	☐
Cabina			
Day cab	☐	☐	☐
Global cab	☐	☐	☐
Climatización manual	☐	☐	☐
Parabrisas térmico	☐	☐	☐
Cadena cinemática			
1 motor eléctrico (130 kW)	☐	-	-
2 motores eléctricos (260 kW)	-	☐	☐
Relación eje trasero	4.5	5.29	5.29
Baterías 280 kWh – 3 packs de 94 kWh	☐	☐	☐
Baterías 375 kWh – 4 packs de 94 kWh	☐	☐	☐
Baterías 470 kWh – 5 packs de 94 kWh	☐	-	-
Baterías 565 kWh – 6 packs de 94 kWh	☐	-	-
Chasis			
Suspensión neumática integral	☐	☐	☐
Toma de fuerza (motor eléctrico)	☐	☐	☐
+600 V CC conexión (aplicación frigorífica)	☐	☐	☐
Carenado de chasis	☐	☐	☐
Llantas de aluminio	☐	☐	☐
Dimensiones de los neumáticos	285/70	315/80	315/80
Packs			
Pack Comfort	☐	☐	☐
Pack Safety	☐	☐	☐

☐ de serie ☐ opcional – no aplicable

Distancias entre ejes (mm)

	3800	3900	4100	4300	4400	4500	4700	4750	5000	5250	5300	5500	5600	5800	5900	6100	6200	6450	6500	6800
Renault Trucks E-Tech D 16t 4x2	■		■		■		■		■		■		■		■		■		■	
Renault Trucks E-Tech D Wide 18t 4x2		■	■	■		■		■	■	■		■		■		■		■		■
Renault Trucks E-Tech D Wide 26t 6x2		■	■	■		■		■	■	■		■		■		■				

■ Distancia entre ejes disponibles



Tipos de cabina

Renault Trucks E-Tech D (2.1 M Cab)

Day cab

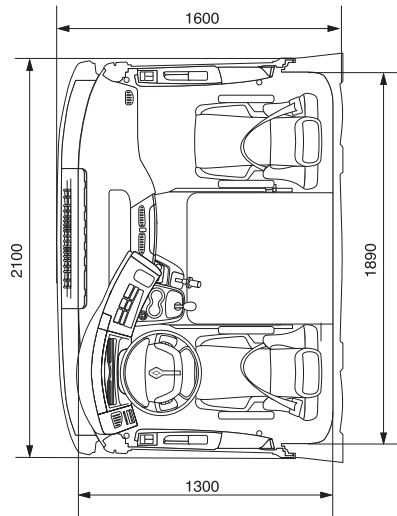
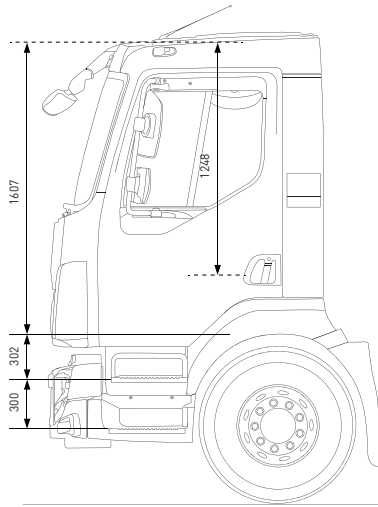

Global cab

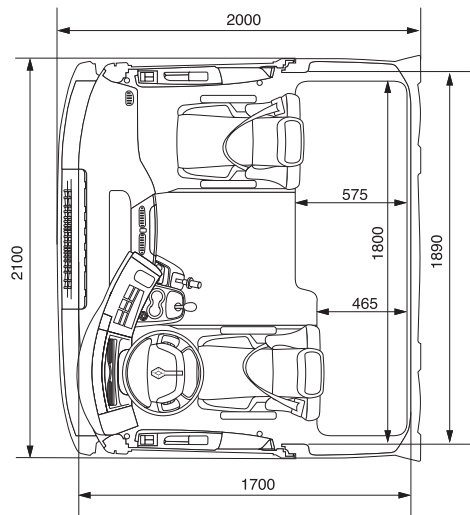
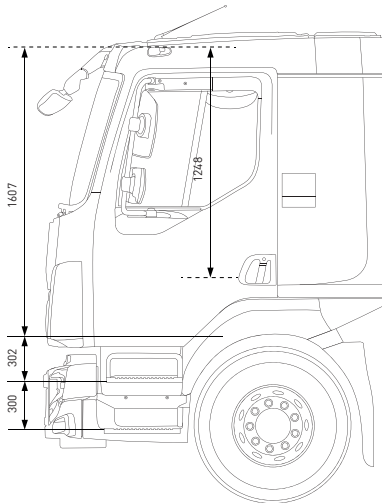

Renault Trucks E-Tech D Wide (2.3 M Cab)

Day cab

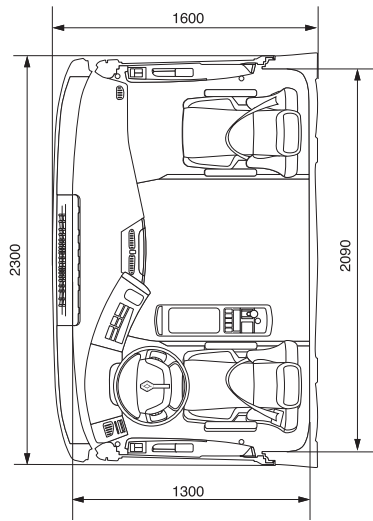
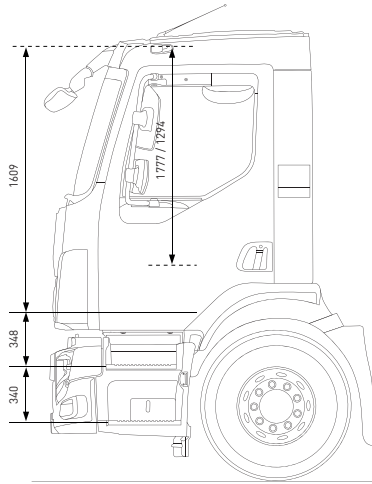

Global cab

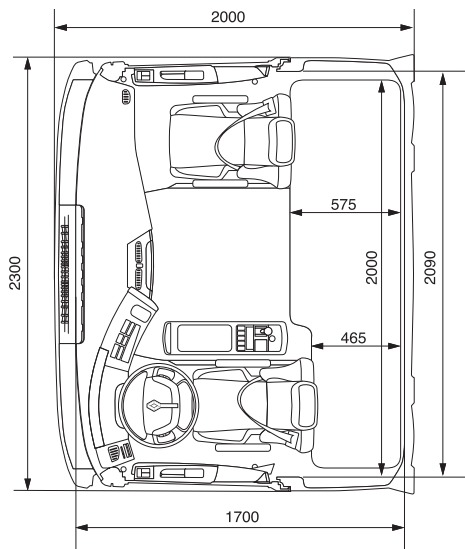
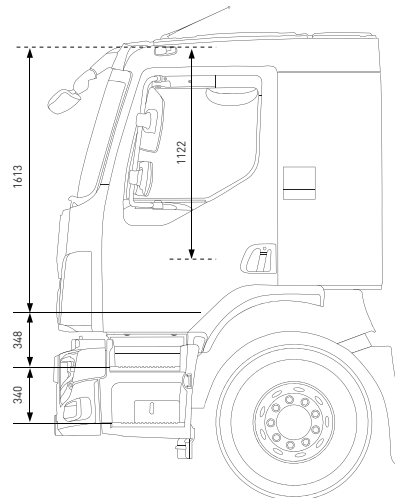



05/2023

Las dimensiones y especificaciones se indican únicamente a modo de orientación.
El fabricante se reserva el derecho de modificarlas sin previo aviso.
Renault Trucks SAS con un capital de € 50,000,000 - 954 506 077 RCS



renault-trucks.es



**RENAULT
TRUCKS**